

容量
1kN

MLA-NA (踏力計)

- 取付けが簡単
- 薄型軽量
- 踏む位置による測定誤差が少ない
- 変位計ワイヤー取付け用フック付き



自動車のブレーキペダル踏力を測定する荷重計です。ペダルを改造することなく、簡単に装着することができます。激しい動きでも断線しにくいケーブルを使用しています。

保護等級 IP 51 相当

外観寸法図

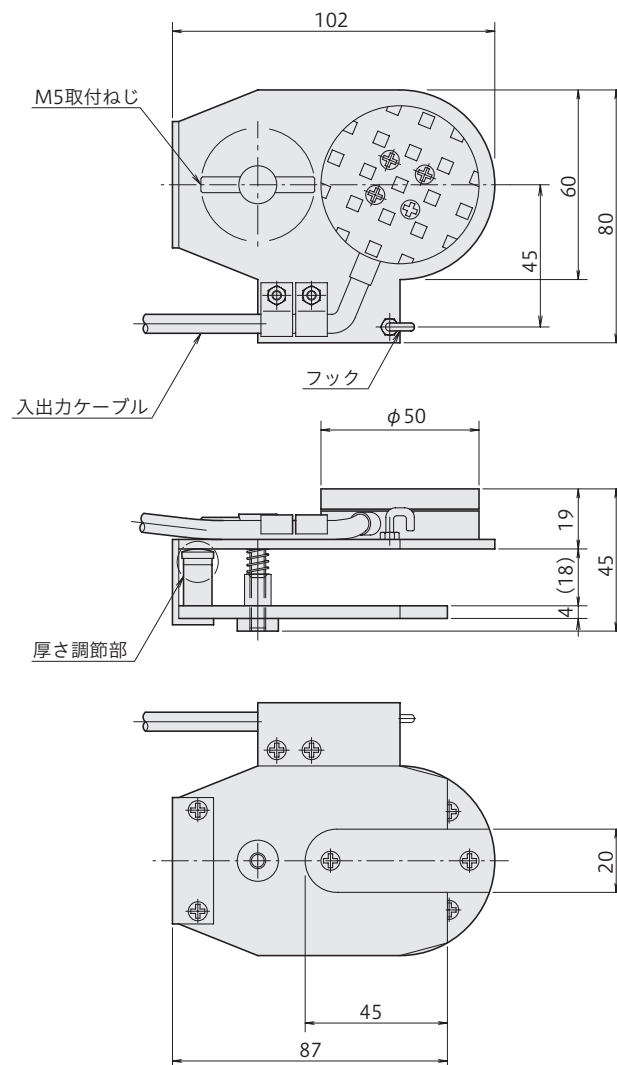

仕様

型名	MLA-1KNA
容量	1kN
定格出力	1mV/V (2000×10 ⁻⁶ ひずみ) ±10%
非直線性	0.3%RO
ヒステリシス	0.3%RO
零点の温度特性	0.1%RO/°C
出力の温度特性	0.05%/°C
補償温度範囲	-10 ~ +60°C
許容温度範囲	-10 ~ +60°C
許容過負荷	150%
推奨印加電圧	5V以下
許容印加電圧	10V
零バランス	10%RO
入出力ケーブル	φ6mm 0.08mm ² 4心シールドポリウレタンケーブル 4m 先端NDISプラグ
質量	250g